

JCB

**INSTRUKCJA I PODRĘCZNIK UŻYTKOWNIKA
DO KLUCZA UDAROWEGO 1"**

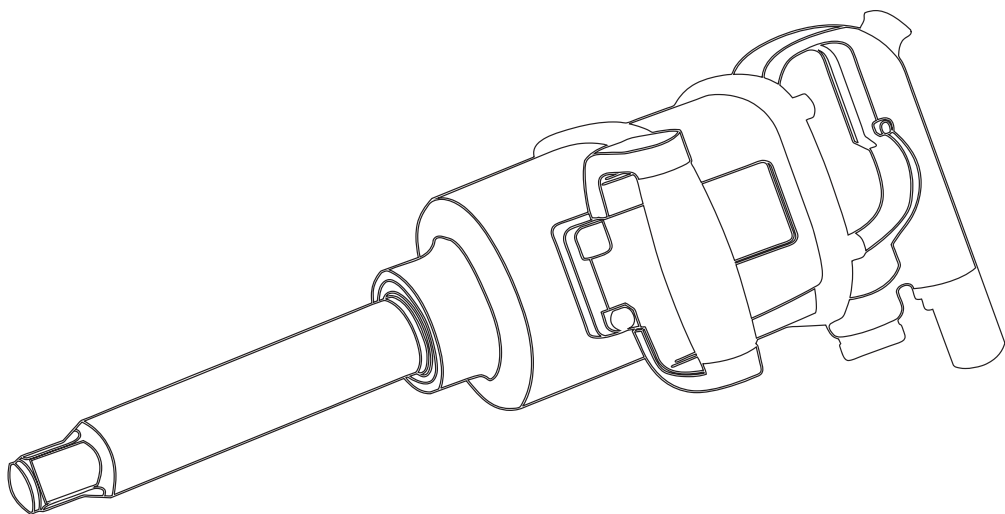

RP7495

Oryginalne Instrukcje

IM-RP7495-PL
Wyd: 07/2023

EMC CE



PL

OGÓLNE OSTRZEŻENIA I USUWANIE ODPADÓW



Aby zmniejszyć ryzyko obrażeń, użytkownik musi zapoznać się z instrukcją obsługi.



Ten symbol jest używany w całej instrukcji, aby ostrzec użytkownika przed potencjalnym ryzykiem. Przed użyciem urządzenia należy przeczytać i zrozumieć te części.



Uwaga! Nosić nauszники. Oddziaływanie hałasu może spowodować uszkodzenie słuchu.



Uwaga! Stosować ochronne rękawice ochronne.



Uwaga! Nosić okulary ochronne. Iskry powstające podczas pracy lub drzazgi, wióry i pył emitowane przez urządzenie mogą spowodować utratę wzroku. drewna i innych materiałów. Nigdy nie używaj urządzenia do pracy na jakichkolwiek materiałach zawierających azbest!



Uwaga! Nosić maskę do oddychania. Podczas obróbki drewna i innych materiałów może powstawać szkodliwy dla zdrowia pył. Nigdy nie używaj urządzenia do pracy na jakichkolwiek materiałach zawierających azbest!

Miesiąc i rok produkcji można znaleźć w numerze seryjnym produktu, np. MMYYPPPAXXXXXX.

W przypadku gdy uwzględniony jest miesiąc produkcji (MM) i rok produkcji (YY).

Spis treści

WPROWADZENIE	4
OGÓLNE ZASADY BEZPIECZEŃSTWA	4
ŚRODOWISKO PRACY	4
INSTRUKCJE BEZPIECZEŃSTWA KLUCZA UDAROWEGO	4
WYMAGANIA WZGLĘDEM SPRĘŻONEGO POWIETRZA	5
ŚRODKI OSTROŻNOŚCI	5
SPECYFIKACJE	6
CZĘŚCI KLUCZA UDAROWEGO	7
PRZED UŻYCIEM	8
DZIAŁANIE	8
KONSERWACJA	10
PRZECHOWYWANIE	11
ROZWIĄZYWANIE PROBLEMÓW	12
DEKLARACJA ZGODNOŚCI	13
OŚWIADCZENIE O GWARANCJI	14-15



WPROWADZENIE

Dla własnego bezpieczeństwa należy przeczytać niniejszą instrukcję przed użyciem jakiegokolwiek urządzenia podnoszącego, upewniając się, że w pełni rozumie się jego działanie i procedury bezpieczeństwa, których należy przestrzegać. Należy upewnić się, że niniejsza instrukcja zostanie zachowana do wykorzystania w przyszłości oraz że nowi użytkownicy tego produktu przeczytają i zrozumieją jej treść przed rozpoczęciem użytkowania produktu.

OGÓLNE ZASADY BEZPIECZEŃSTWA.



OSTRZEŻENIE

Niezastosowanie się do tych instrukcji może spowodować poważne obrażenia i uszkodzenie pojazdu. Jeśli masz jakiegokolwiek wątpliwości, nie próbuj używać tego produktu i skonsultuj się z wykwalifikowanym mechanikiem.

ŚRODOWISKO PRACY

1. Utrzymuj miejsce pracy w czystości i porządku.
2. Ubierz się odpowiednio - Nie noś luźnej odzieży ani biżuterii. Zwiąż długie włosy.
3. Z dala trzymaj dzieci i gości - Nie pozwól dzieciom obsługiwać narzędzia.
4. Nie używaj narzędzia tam, gdzie znajdują się łatwopalne ciecze lub gazy.

INSTRUKCJE BEZPIECZEŃSTWA KLUCZA UDAROWEGO

1. Zawsze używaj klucza udarowego zgodnie z tymi instrukcjami.
2. Zawsze upewnij się, że klucz nie jest w ruchu i jest odłączony od zasilania powietrzem podczas wymiany gniazd itp. Używaj tylko gniazd do

kluczy udarowych... NIE używaj standardowych gniazd.

3. Zawsze dokręcaj nakrętki kół lub części silnika kluczem dynamometrycznym lub odpowiednim kluczem do prawidłowego momentu obrotowego zgodnie z zaleceniami producenta pojazdu.
4. Zawsze unikaj nadmiernego używania klucza udarowego. Podczas dokręcania nakrętki lub śruby, pozwól kluczowi na krótki uder, aby uniknąć nadmiernego dokręcania.
5. Zawsze upewnij się, że gniazdo jest poprawnie zainstalowane przed włączeniem go.
6. Używaj tylko gniazd, które są określone do użycia z kluczami udarowymi.
7. Ze względu na możliwą obecność pyłu azbestowego z okładzin hamulcowych pojazdu, zawsze nosić odpowiednią ochronę układu oddechowego.
8. Zawsze odłączaj od zasilania powietrzem podczas zmiany gniazd lub gdy klucz nie jest potrzebny do natychmiastowego użycia, aby uniknąć przypadkowego uruchomienia.
9. Zawsze przechowuj ten produkt w suchym, bezpiecznym miejscu, poza zasięgiem dzieci lub nieprzeszkolonych użytkowników.
10. Zawsze używaj obu rąk do sterowania kluczem udarowym.
11. Zawsze upewnij się, że klucz zatrzymał się przed odłożeniem go po użyciu.

TRANSPORT I PRZECHOWYWANIE

1. Nigdy nie nosić klucza za wąż powietrzny.
2. Nigdy nie nosić klucza z palcem na spuście.
3. Gdy klucz nie jest używany, powinien być odłączony od zasilania powietrzem i przechowywany w suchym miejscu, poza zasięgiem dzieci.
4. Unikaj przechowywania klucza w miejscu, gdzie temperatura jest poniżej 0°C



WYMAGANIA WZGLĘDEM SPRĘŻONEGO POWIETRZA

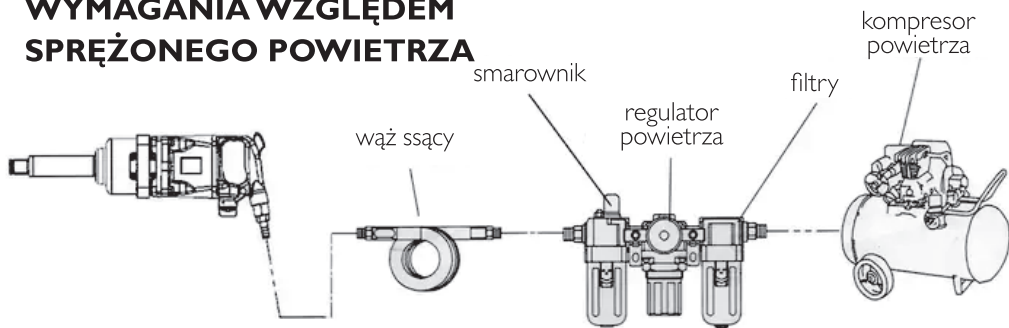

1. Używaj tylko czystego, suchego, regulowanego sprężonego powietrza jako źródła zasilania.
2. Kompresory powietrza używane z narzędziem muszą być zgodne z odpowiednimi Dyrektywami Bezpieczeństwa Wspólnoty Europejskiej.
3. Nagromadzenie się wilgoci lub oleju w kompresorze powietrza przyspiesza zużycie i korozję narzędzia. Upewnij się, że wszelka wilgoć jest codziennie odprowadzana z kompresora, a filtr dolotowy jest utrzymany w czystości.
4. Jeżeli wymagany jest niezwykle długi wąż powietrzny (ponad 8 metrów), ciśnienie liniowe lub średnica wewnętrzna węża mogą wymagać zwiększenia.
5. Wąż powietrzny musi mieć ocenę co najmniej 150% maksymalnego ciśnienia roboczego narzędzia.
6. Typowy układ linii powietrza pokazano powyżej. Jeżeli używany jest automatyczny filtr/regulator w linii, utrzyma on narzędzie w dobrym stanie, ale powinien być regularnie sprawdzany i uzupełniany olejem. Regulator smarowania dostosowany do około 2 kropli na minutę.
7. Dla optymalnej wydajności używany jest wąż powietrzny o minimalnej średnicy wewnętrznej 13 mm.
8. Nigdy nie przekraczaj maksymalnego ciśnienia roboczego dla narzędzia. Zaleca się, aby ciśnienie powietrza do tego narzędzia nie przekraczało 90 psi przy narzędziu podczas pracy.

Wyższe ciśnienia i brudne powietrze skrócą żywotność narzędzia z powodu szybszego zużycia i stanowią potencjalne zagrożenie bezpieczeństwa.

ŚRODKI OSTROŻNOŚCI

1. Przeczytaj wszystkie instrukcje przed użyciem tego narzędzia. Wszyscy operatorzy muszą być w pełni przeszkoleni w jego obsłudze i zaznajomieni z tymi wymaganiami dotyczącymi bezpieczeństwa. Wszystkie usługi i naprawy muszą być przeprowadzane przez przeszkolony personel.
2. Nigdy nie kieruj powietrza na siebie ani na kogoś innego.
3. Zamontuj złączkę powietrza w otworze dolotowym narzędzia.
4. Zawsze odłącz dopływ powietrza do narzędzia przed montażem, regulacją lub zdejmowaniem ścierniej/dodatku.
5. Zawsze nosi wymagany sprzęt ochronny podczas korzystania z tego narzędzia.
6. Podczas pracy zawsze umieszczaj narzędzie na obrabianym elemencie, a następnie uruchom narzędzie. Zawsze usuwaj narzędzie z obrabianego elementu przed zatrzymaniem. Zapobiegnie to wybrakowaniu obrabianego elementu z powodu nadmiernej prędkości ścierniwa/dodatku.

7. Zawsze zachowaj stabilne podłoże i/lub pozycję i bądź świadomy reakcji momentu obrotowego generowanego przez narzędzie.
8. Używaj tylko właściwych części zamiennych
9. Zawsze upewnij się, że obrabiany element jest mocno przymocowany, aby zapobiec jego przemieszczeniu.
10. Regularnie sprawdzaj wąż i złącza pod kątem zużycia. Nie przenoś narzędzia za wąż; zawsze bądź ostrożny, aby zapobiec przypadkowemu uruchomieniu narzędzia podczas przenoszenia go z podłączonym zasilaniem powietrza.
11. Pył może być łatwopalny. Utrzymuj miejsce pracy w czystości.
12. Pył pochodzący z niektórych procesów pracy może powodować raka, wady rozwojowe lub inne choroby układu oddechowego. Ocena ryzyka tych zagrożeń i wdrożenie odpowiednich środków kontroli jest niezbędne. Kieruj spalinami tak, aby zminimalizować zakłócenia spowodowane kurzem w środowisku pełnym kurzu.
13. Nie używaj narzędzia w atmosferach wybuchowych, takich jak obecność łatwopalnych cieczy, gazów lub pyłów. Ścierniwa są w stanie wytwarzać iskry podczas obróbki materiału, co prowadzi do zapłonu łatwopalnego pyłu lub oparów.
14. Nie przekraczaj maksymalnego zalecanego ciśnienia powietrza. Używaj zalecanego sprzętu ochronnego.
15. Narzędzie nie jest izolowane elektrycznie. Nie używaj tam, gdzie jest możliwość kontaktu z prądem elektrycznym, rurami gazowymi, rurami wodnymi itp. Sprawdź obszar działania przed rozpoczęciem pracy.
16. Unikaj poplątania z poruszającymi się częściami narzędzia z ubraniem, krawatami, włosami, ściereczkami do czyszczenia itp. Jeżeli dojdzie do poplątania, ciało zostanie przyciągnięte do obrabianego elementu i poruszających się części maszyny, co może być bardzo niebezpieczne.
17. Trzymaj ręce z dala od obracających się lub dodatkowych, wrzecionowych lub innych poruszających się części podczas użycia.
18. Jeśli narzędzie wydaje się nie działać prawidłowo, natychmiast przestań z niego korzystać i zorganizuj serwis i naprawę.
19. Nie pozwól narzędziu na wolne obroty bez podjęcia środków ochrony osób lub przedmiotów przed utratą ścierniwa/dodatku.
20. Nie pozwól narzędziu na długotrwałe wolne obroty, ponieważ skróci to jego żywotność

SPECYFIKACJE

RP7495	
Napęd kwadratowy	1"
Rozmiar śruby	2"(50mm)
Prędkość bez obciążenia	2800rpm
Moment Roboczy	3486Nm
Całkowita długość	644mm (25.4")
Wlot powietrza(NPT)	1/2"
Wąż powietrza(ID)	16mm(5/8")
Śr. zużycie powietrza	340 l/min
Sug. Kompresor powietrza	5Hp
Waga netto:	18,9kg

Wszystkie wymiary są przybliżone. Obrazy tylko do celów ilustracyjnych

CZĘŚCI KLUCZA UDAROWEGO

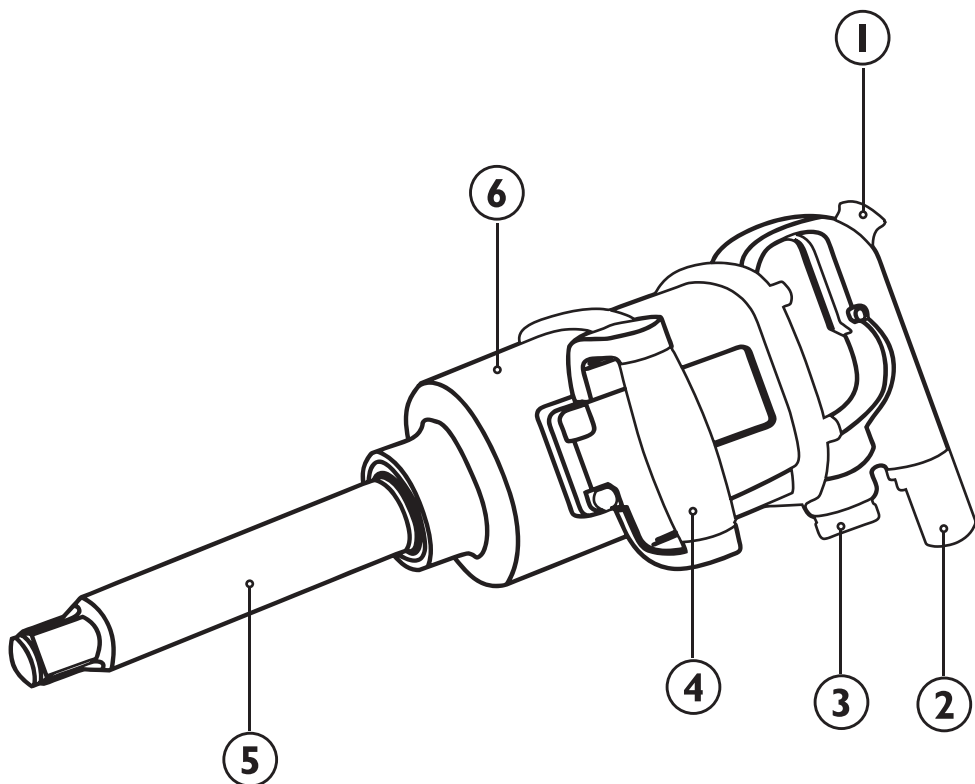

1. SPUST
2. WŁÓT POWIETRZA
3. WYŁĄCZNIK MOMENTU (WYBÓR 4 PRĘDKOŚCI)
4. ERGONOMICZNE WYKOŃCZENIE UCHWYTU
5. WAL ZE STOPIENIA ULTRA WYSOKOSTOPIOWEGO
6. METALOWA OBUDOWA

BEFORE USE

OSTRZEŻENIE!

Sprężone powietrze może być niebezpieczne. Upewnij się, że jesteś zapoznany ze wszystkimi środkami ostrożności związanymi z użytkowaniem sprzętarki i zasilania sprężonym powietrzem

UWAGA: Upewnij się, że kompresor jest wyłączony

1. Uchwyt boczny dostarczany jest luzem i musi być zamocowany do klucza udarowego za pomocą dostarczonych śrub.



2. Usuń plastikowy korek złącza wejścia powietrza.
3. Wlej 2-3 krople oleju do wlotu oleju pokazanego na rysunku. Należy to zrobić niezależnie od tego, czy ma być używane zasilanie powietrzem ze smarowaniem.



5. Podłącz odpowiedni wąż do klucza.
6. Podłącz drugi koniec węża do kompresora.
7. Włącz dopływ powietrza i sprawdź, czy nie ma przecieków. Napraw wszystkie znalezione przed dalszą pracą.
 - Taśma PTFE może być przydatna do uszczelniania połączeń gwintowych.
8. Twoje narzędzie pneumatyczne jest teraz gotowe do użycia.
9. Jeśli to konieczne, możesz założyć wąż bocznika z szybkim sprzęgłem, dostępny u twojego dealera

DZIAŁANIE

OSTRZEŻENIE!

Ostrzeżenie: nigdy nie używaj standardowych gniazd. Mogą one pęknąć z poważnymi konsekwencjami. Używaj tylko gniazd udarowych zaprojektowanych do użycia z narzędziami udarowymi.

1. Wybierz gniazdo udarowe, które jest wymagane, musi być w dobrym stanie i pasować do narzędzia.
2. Wepchnij gniazdo na wałek napędowy.

KONTROLA KIERUNKU/ PRĘDKOŚCI

OSTRZEŻENIE!

Poczekaj, aż wimnik przestanie obracać przed Obsługą przycisku kierunku/ prędkości.

Kierunek obrotów w przód/tył jest wybierany przez przekręcenie kombinacji Pokrętko kierunku/prędkości w kierunku pokazanym przez strzałkę na kluczu. Your air tool is now ready for use.

1. Do normalnego dokręcania klucz powinien pracować w kierunku do przodu (F) na pozycjach 1, 2 lub 3.
2. Do poluzowania klucz będzie działał w kierunku odwrotnym (R).

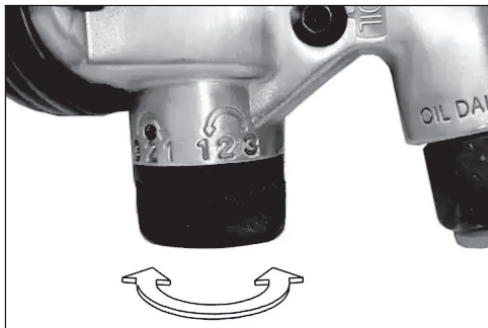

OBSŁUGA KLUCZA UDAROWEGO

1. Umieść gniazdo na nakrętce, którą chcesz dokręcić lub poluzować.
 2. Naciśnij spust, aby uruchomić klucz.
 3. Zwolnij spust, aby zatrzymać klucz.
- Wirnik będzie kręcił się bardzo krótko po zwolnieniu spustu.



REGULACJA PRĘDKOŚCI

1. Aby dostosować prędkość, ustaw narzędzie na jedno z 3 dostępnych ustawień. (Ustawienie 1 - niskie, 3 - wysokie)
- Te numery są tylko dla orientacji i nie oznaczają konkretnego poziomu mocy.

Dla maksymalnej mocy przy usuwaniu upartych nakrętek przestaw klucz udarowy na najwyższe ustawienie.

WAŻNE: Gdzie ustawienie momentu jest kluczowe, końcowe dokręcanie nakrętek lub śrub, musi być wykonane ręcznie za pomocą właściwie skalibrowanego klucza dynamometrycznego.

POLUZOWYWANIE NAKRĘTKI KOŁA

1. Usuń jakiegokolwiek dekorację koła, zanim wybierzesz odpowiednie gniazdo i umieścisz je mocno na kwadratowym walcu klucza.
2. Z przełącznikiem NAPRZÓD/NEUTRALNIE/WSTECZ w pozycji BIEGU WSTECZNEGO i trzymając klucz mocno OBU RĘKOMĄ, naciśnij spust. Nakrętka będzie uderzana wielokrotnie, dopóki nie zostanie poluzowana. **WAŻNE!** Zwolnij spust, jak tylko nakrętka zacznie się poluzowywać.
3. Podnieś pojazd według instrukcji pojazdu, tak aby koło było uniesione nad ziemią, a następnie całkowicie odkręć nakrętki koła.
4. Przed skręceniem kluczem, namocz zardzewiałe nakrętki w oleju penetrującym i przerwij uszczelnienie rdzy.

DOKRĘCANIE NAKRĘTKI

1. Zaczynaj zakręcać nakrętkę ręcznie, upewniając się, że nie jest krzywo zakręcona, a następnie, z założonym odpowiednim gniazdem na kluczu, umieść go na nakrętce.
2. Z przełącznikiem NAPRZÓD/NEUTRALNIE/WSTECZ w pozycji zgodnej z ruchem wskazówek zegara (NAPRZÓD) i trzymając klucz mocno OBU RĘKOMĄ, pociągnij spust.
3. Załóż każdą nakrętkę po kolei, aż będzie tylko 'zacinając' - nie dokręcaj.

Gdy wszystkie nakrętki będą zacinać, dokręć je stopniowo, pociągając za spust i pozwalając na krótką pracę, aby zapobiec przekręceniu.

4. **ZAWSZE** kończ dokręcanie za pomocą klucza dynamometrycznego. Ciężar pojazdu będzie musiał zostać umieszczony na kole, aby zapobiec jego obracaniu podczas dokręcania nakrętek. Upewnij się, że końcowy moment obrotowy nałożony na nakrętki spełnia zalecenia producenta pojazdu.

ODŁĄCZANIE ZASILANIA POWIETRZEM

1. Nie odłączaj węża zasilania powietrzem, dopóki kompresor nie zostanie wyłączony i sprężone powietrze nie zostanie uwolnione.
2. Odwołaj się do instrukcji obsługi kompresora, aby dowiedzieć się, jak wyłączyć i odwieńczyć sprężone powietrze.
3. Po uwolnieniu ciśnienia odłącz wąż zasilania powietrzem od klucza.

KONSERWACJA

CODZIENNIE

1. Przed użyciem opróżnij wodę z filtra powietrza i kompresora.
2. Jeśli nie używasz smarownika liniowego, upewnij się, że olej jest codziennie stosowany do narzędzia przez złącze wejścia powietrza.
3. Do smarowania silnika powietrza powinien być używany smarownik liniowy. Jeśli nie jest to możliwe, przed użyciem przepuść przez narzędzie kilka kropli oleju. Można go wprowadzić do narzędzia przez wejście powietrza (upewniając się, że sitko jest czyste), lub do węża na najbliższym połączeniu z zasilaniem powietrzem. Następnie uruchom narzędzie.
4. Wlej kilka kropli oleju do linii powietrznej do narzędzia przez wejście powietrza.

Powinno to być wykonane bez względu na to, czy jest używany smarownik liniowy czy nie. Jeśli smarownik liniowy nie jest używany, procedura ta powinna być powtarzana co dwie do trzech godzin użytkowania lub na początku dnia roboczego

5. Trzymaj korpus narzędzia czystym i wolnym od śmieci.

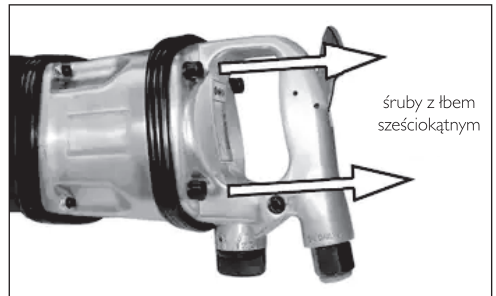
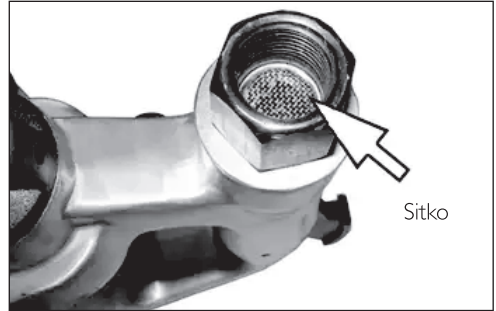

CZYSZCZENIE

1. Zanieczyszczenia lub osady z gumy w narzędziu mogą zmniejszyć jego wydajność i powodować nieregularną pracę. Ten stan można poprawić, czyszcząc sitko powietrza i przepłukując narzędzie rozpuszczalnikiem gumy.
2. Jeśli to nie pomoże, narzędzie powinno być rozebrane, dokładnie wyczyszczone, wysuszone i ponownie złożone.
3. Narzędzie można rozebrać, odkręcając śruby i zdejmując tylną pokrywę, zanim zastąpisz jakiegokolwiek zużyte lub uszkodzone części. Możesz wolać oddać narzędzie do swojego sprzedawcy, jeśli jest potrzebne wewnętrzne utrzymanie.
4. Podczas gdy narzędzie jest rozebrane, może być pożądane nasmarowanie mechanizmu młota i nałożenie niewielkiej ilości dobrej jakości smaru na łożyska.

WYDAJNOŚĆ

Zauważ, że na działanie i wydajność narzędzia mogą wpływać czynniki inne niż narzędzie, takie jak zmniejszona wydajność kompresora, nadmierne obciążenie linii powietrznej, wilgoć lub ograniczenia w linii powietrznej, lub użycie łączników o niewłaściwym rozmiarze lub złym stanie, co zredukuje dostawę powietrza.

- Twoje narzędzie pneumatyczne zostało zaprojektowane tak, aby służyć długo i bez problemów. Jeśli jednak, mimo starannego przestrzegania instrukcji zawartych w tej książeczce, napotkasz problemy, zabierz jednostkę do lokalnego dealera.
- Wszelkie większe serwisowanie i naprawy powinny być przeprowadzane przez lokalnego dealera lub wykwalifikowanego technika serwisowego.

PRZECHOWYWANIE

Jeśli narzędzie ma być przechowywane lub jest bezczynne przez więcej niż 24 godziny, wlej kilka kropli oleju do linii powietrznej do wejścia powietrza i uruchom narzędzie na 5 sekund, aby nasmarować wewnętrzne części. Przechowuj narzędzie bezpiecznie w swoim pudełku w suchym, zabezpieczonym miejscu.

Podczas przechowywania upewnij się, że korek zasłaniający jest z powrotem nałączniku linii powietrznej, po odłączeniu linii powietrznej.



ROZWIĄZYWANIE PROBLEMÓW

OBJAW	PROBLEM	ROZWIĄZANIE
Narzędzie działa z normalną prędkością, ale zwalnia pod jakimkolwiek obciążeniem.	<ol style="list-style-type: none"> 1. Zużyte części silnika pneumatycznego. 2. Zużyty lub przyklejony mechanizm z powodu braku smaru. 	<ol style="list-style-type: none"> 1. Zwróć do sprzedawcy w celu naprawy. 2. Wlej kilka kropel smaru do narzędzi pneumatycznych do wejścia powietrza. Pozwól olejowi namoczyć ruchome części przed użyciem.
Narzędzie działa wolno. Powietrze słabo płynie z wydechu.	<ol style="list-style-type: none"> 1. Części silnika pneumatycznego zablokowane przez gumę/brud. 2. Regulator linii powietrznej w zamkniętej pozycji. 3. Ogólny przepływ powietrza zablokowany przez brud. 	<ol style="list-style-type: none"> 1. Sprawdź, czy filtr powietrza na wlocie nie jest zablokowany. Wlej kilka kropel smaru do narzędzi pneumatycznych do wejścia powietrza. 2. Przywróć regulator linii powietrznej do otwartej pozycji. 3. Operuj narzędziem w krótkich seriach.
Narzędzie nie działa. Powietrze swobodnie płynie z wydechu.	<ol style="list-style-type: none"> 1. Łopatki silnika pneumatycznego zablokowane z powodu nagromadzenia się obcych materiałów. 	<ol style="list-style-type: none"> 1. Odłącz dopływ powietrza i obróć ręcznie zespół narzędzi. 2. Spróbuj operować narzędziem w krótkich seriach. 3. Delikatnie stuknij w obudowę silnika gumowym młotkiem. 4. Wlej kilka kropel smaru do narzędzi pneumatycznych do wejścia powietrza, aby namoczyć ruchome części
Narzędzie nie wyłącza się.	<ol style="list-style-type: none"> 1. Uszkodzone lub źle pasujące do siedziska pierścienie O uszczelniające przepustnicy 	<ol style="list-style-type: none"> 1. Zwróć do sprzedawcy w celu naprawy.



OŚWIADCZENIE O ZGODNOŚCI UE				OŚWIADCZENIE O ZGODNOŚCI UK
1.	PRODUKT(Y) OBJĘTE TYM OŚWIADCZENIEM:	Produkt: Kod produktu w UK Kod produktu w UE Numer referencyjny fabryki	KLUCZ UDAROWY NA POWIETRZE 1* RP7495 RP7495 RP7495	Numer partii/zamówienia: RP220718-HB-2
2.	SZCZEGÓŁY IDENTYFIKACYJNE PRODUCENTA:	Nazwa: Adres: Kraj:	Yellow and Black Tools Ltd. (T/A: JCB Tools) Unit 55 Romsey Industrial Estate, Greatbridge Road Romsey, Hampshire SO51 0HR UK	
	UPOWAŻNIONY PRZEDSTAWICIEL:	Nazwa: Adres: Kraj:	Trade House Forsage Instrument Pol. Sp. z o. o. 15-561, Grodecka 1A, Biakystok, Polska. Polska	
TO OŚWIADCZENIE O ZGODNOŚCI WYSTAWIONO NA WYŁĄCZNĄ ODPOWIEDZIALNOŚĆ PRODUCENTA				
4.	PRZEDMIOT OŚWIADCZENIA:	Produkt: Funkcja:	KLUCZ UDAROWY NA POWIETRZE 1* Ogólne naprawy silników, projekty domowe i lekkie zastosowania przemysłowe	
5i.	PRZEDMIOT OŚWIADCZENIA OPISANY W PUNKCIE 4 JEST ZGODNY Z ODPOWIEDNIM USTAWODAWSTWEM HARMONIZACYJNYM UNII:	2006/42/EC	Dyrektywa maszynowa	
5ii.	PRZEDMIOT OŚWIADCZENIA OPISANEGO W PKT 4 JEST ZGODNY Z ODPOWIEDNIMI PRZEPISAMI PRAWA OBOWIĄZUJĄCYMI W UK:	2008 nr 1597	Przepisy dotyczące dostaw maszyn (bezpieczeństwo) z 2008 r.	
6.	ODNIESIENIA DO STOSOWANYCH ODPOWIEDNICH NORM HARMONIZOWANYCH DOTYCZĄCYCH BEZPIECZEŃSTWA LUB ODWOŁANIA DO INNYCH SPECYFIKACJI TECHNICZNYCH, W ODNOSIENIU DO KTÓRYCH ZOSTAŁA STWIERDZONA ZGODNOŚĆ:	EN ISO 11148-6:2012	Ręczne narzędzia mechaniczne nieelektryczne - Wymagania bezpieczeństwa - Część 6: Narzędzia montażowe do elementów złącznych z gwintem	
7.	INFORMACJE DODATKOWE. DOKUMENTACJA TECHNICZNA DLA MASZYNY JEST DOSTĘPNA OD:	Nazwa: Adres: Kraj:	N/D	
PODPISANE W IMIENIU I NA RZECZ. MIEJSCE WYSTAWIENIA: DATA WYSTAWIENIA: IMIĘ I NAZWISKO: FUNKCJA: PODPIS:		YELLOW AND BLACK TOOLS LTD. ROMSEY, UK. 12/06/2023 JAMES BINGHAM DYREKTOR OPERACYJNY 		



OŚWIADCZENIE GWARANCYJNE

Elektronarzędzia JCB są objęte gwarancją na wady produkcyjne do 3 lat od daty zakupu

Ochrona gwarancyjna rozpoczyna się od daty zakupu na dowodzie sprzedaży detalicznej i jest ważna tylko dla produktów JCB Tools posiadających znak CE i UKCA oraz widoczny numer seryjny.

W mało prawdopodobnym przypadku, gdy w okresie gwarancyjnym w produkcie JCB Tools wystąpi wada fabryczna, firma JCB Tools może według własnego uznania dokonać bezpłatnej naprawy produktu poprzez wymianę wadliwych części. W przypadku, gdy części są niewymienne JCB Tools może bezpłatnie wymienić Twój produkt. Oryginalny produkt pozostanie w tej sytuacji własnością JCB Tools.

Powyższa naprawa lub wymiana produktów zostanie podjęta pod warunkiem, że:

- Produkt został poddany wyłącznie uczciwemu zużyciu.
- Produkt nie był narażony na przypadkowe lub kosmetyczne uszkodzenia.
- Produkt nie był używany niezgodnie z przeznaczeniem i był używany wyłącznie zgodnie z dostarczoną instrukcją obsługi.
- Produkt nie był narażony na przeciążenie lub niewystarczające serwisowanie i konserwację.
- Produkt nie był poddawany żadnym nietypowym warunkom środowiskowym ani niewłaściwym warunkom eksploatacji.
- Naprawy nie próbowała dokonać osoba nieuprawniona i nie dokonano żadnych modyfikacji produktu.
- Naprawy nie były wykonywane przy użyciu nieoryginalnych części zamiennych.

JCB Tools używane we flotach wypożyczalni lub jako część kontraktów B2B i serwisowych nie są objęte tymi warunkami.

3-letnia gwarancja JCB Tools nie obejmuje następujących elementów (w stosownych przypadkach):

- › Elementy normalnie narażone na zużycie, takie jak szczotki węglowe.
- › Baterie, uchwyty i ładowarki.
- › Akcesoria i artykuły eksploatacyjne.
- › Skrzynie i produkty do przechowywania narzędzi.

Jeśli produkt ulegnie uszkodzeniu w ciągu 30 dni od daty zakupu, należy go zwrócić do sprzedawcy, u którego został zakupiony, wraz z dowodem zakupu. Jeżeli po upływie 30 dni w produkcie wystąpi usterka, należy zgłosić roszczenie gwarancyjne.

FIRMA JCB TOOLS NIE PONOSI ODPOWIEDZIALNOŚCI ZA JAKIEKOLWIEK URAZY LUB SZKODY WTÓRNE WYNIKAJĄCE Z UŻYTKOWANIA TEGO PRODUKTU.



EU IMPORTER:

Trade House Forsage Instrument
Pol. Sp. z o.o. 15-561, Gródecka 1A,
Białystok, Polska.

EAC CE



DOWNLOAD YOUR INSTRUCTION MANUAL

AE

BG

DE

ES

FR

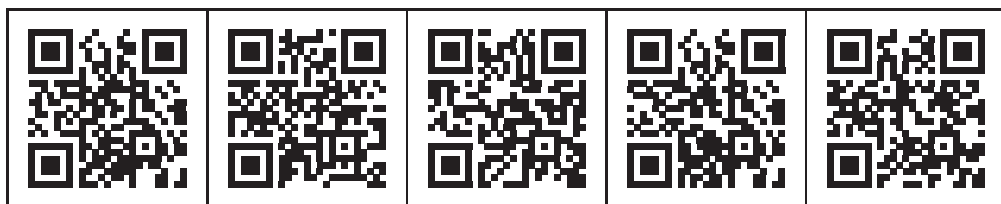

HU

PL

RU

TR

