

JCB

**INSTRUKCJA I PODRĘCZNIK UŻYTKOWNIKA
DO KLUCZA UDAROWEGO 3/4"**

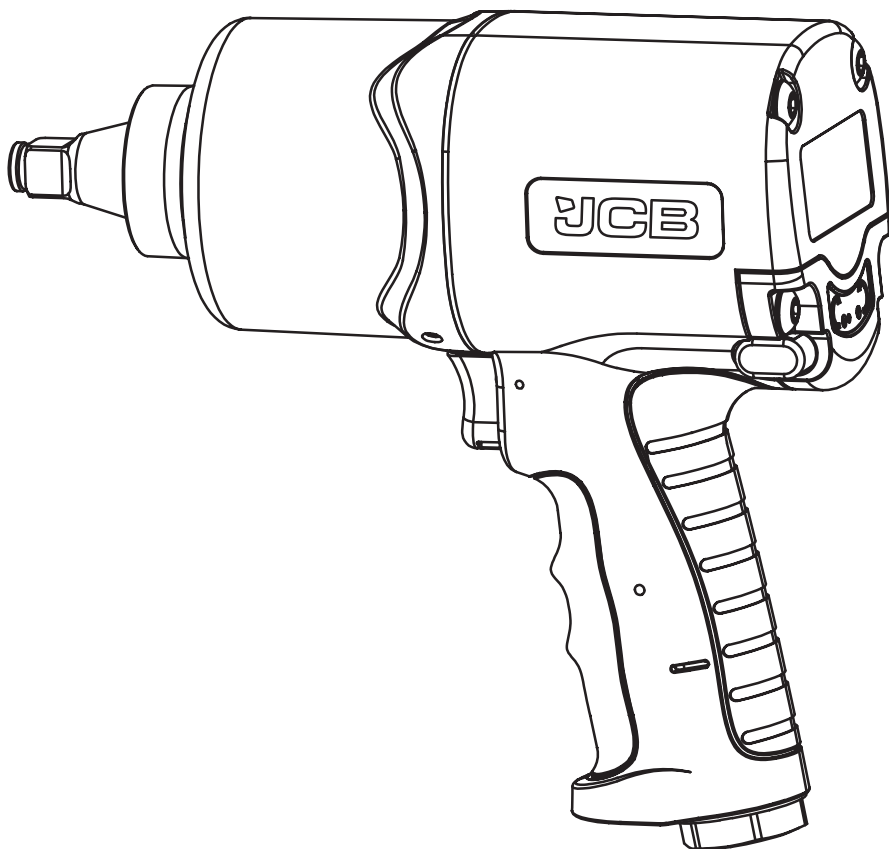

RP7460

Oryginalne Instrukcje

IM-RP7460-PL
Wyd: 07/2023

EMC CE



PL

OGÓLNE OSTRZEŻENIA I USUWANIE ODPADÓW



Aby zmniejszyć ryzyko obrażeń, użytkownik musi zapoznać się z instrukcją obsługi.



Ten symbol jest używany w całej instrukcji, aby ostrzec użytkownika przed potencjalnym ryzykiem. Przed użyciem urządzenia należy przeczytać i zrozumieć te części.



Uwaga! Nosić nauszники. Oddziaływanie hałasu może spowodować uszkodzenie słuchu.



Uwaga! Stosować ochronne rękawice ochronne.



Uwaga! Nosić okulary ochronne. Iskry powstające podczas pracy lub drzazgi, wióry i pył emitowane przez urządzenie mogą spowodować utratę wzroku, drewna i innych materiałów. Nigdy nie używaj urządzenia do pracy na jakichkolwiek materiałach zawierających azbest!



Uwaga! Nosić maskę do oddychania. Podczas obróbki drewna i innych materiałów może powstawać szkodliwy dla zdrowia pył. Nigdy nie używaj urządzenia do pracy na jakichkolwiek materiałach zawierających azbest!

Miesiąc i rok produkcji można znaleźć w numerze seryjnym produktu, np. MMYYPPPAXXXXXX.

W przypadku gdy uwzględniony jest miesiąc produkcji (MM) i rok produkcji (YY).

Spis treści

WPROWADZENIE	4
ŚRODKI OSTROŻNOŚCI	4
OSTRZEŻENIE	4
IDEALNE POŁĄCZENIE SYSTEMOWE	5
KONSERWACJA	6
SPECYFIKACJE	6
CZĘŚCI ZAKRESU UDERZENIA.	7
OŚWIADCZENIE O GWARANCJI	8-9
DEKLARACJA ZGODNOŚCI	10-11



WPROWADZENIE

Dla własnego bezpieczeństwa należy przeczytać niniejszą instrukcję przed użyciem jakiegokolwiek urządzenia podnoszącego, upewniając się, że w pełni rozumie się jego działanie i procedury bezpieczeństwa, których należy przestrzegać. Należy upewnić się, że niniejsza instrukcja zostanie zachowana do wykorzystania w przyszłości oraz że nowi użytkownicy tego produktu przeczytają i zrozumieją jej treść przed rozpoczęciem użytkowania produktu.

ŚRODKI OSTROŻNOŚCI

OSTRZEŻENIE!

Niezastosowanie się do tych instrukcji może spowodować poważne obrażenia i uszkodzenie pojazdu. Jeśli masz jakiegokolwiek wątpliwości, nie próbuj używać tego produktu i skonsultuj się z wykwalifikowanym mechanikiem.

Wymagania dotyczące podaży i połączenia powietrza:

1. Przed użyciem należy w pełni przeczytać i zrozumieć instrukcję obsługi. Stosować tylko w sposób określony.
2. Maksymalne zalecane ciśnienie powietrza podczas pracy nie powinno przekraczać 90 psi (6,3 bara). Wyższe ciśnienie powietrza może stworzyć niebezpieczne warunki pracy dla narzędzia i użytkownika.
3. Sprężone powietrze powinno być schłodzone, a na końcu wyjściowym kompresora powinien być zainstalowany filtr do wody. Nawet z zainstalowanym filtrem do wody, jakaś część wody może nadal skropić się w rurach lub węży i dostać się do mechanizmu narzędzia, powodując przedwczesne uszkodzenie narzędzia. Dlatego zaleca się instalację urządzenia filtrującego-smarującego powietrze gdzieś pomiędzy narzędziem a kompresorem.

4. Zawsze używaj kompresora o odpowiedniej pojemności do obsługi każdego narzędzia.
5. Przed podłączeniem węża do narzędzia powietrznego, oczyść wąż strumieniem sprężonego powietrza. To zapobiegnie zarówno dostaniu się wilgoci, jak i kurzu do wnętrza węża i narzędzia, co może spowodować korozję lub awarię.

OSTRZEŻENIE

1. To narzędzie powinno być używane tylko jako narzędzie obsługiwane ręcznie. Jest zasilane sprężonym powietrzem i nie jest izolowane przed porażeniem prądem elektrycznym.
2. To narzędzie jest specjalnie zaprojektowane do dokręcania lub odkręcania śrub lub nakrętek. Jakiegokolwiek zastosowanie lub użycie tego narzędzia innego niż to, do czego zostało zaprojektowane, jest surowo zabronione.
3. Do tego narzędzia używaj tylko pneumatycznych gniazd i akcesoriów do udaru. Nigdy nie używaj ręcznych gniazd czy akcesoriów.
4. Wysoki poziom dźwięku może powodować uszkodzenie słuchu. Zawsze nosić ochronę słuchu podczas obsługi tego narzędzia.
5. Noszenie ochrony oczu/twarzy może zmniejszyć ryzyko wyrzutu gniazda z wysoką prędkością z narzędzia, spowodowanego niewłaściwym wprowadzeniem gniazda podczas pracy.
6. Użytkownik musi nosić odpowiednią odzież. Podczas obsługi tego narzędzia nie należy nosić luźnej odzieży, długich włosów, sznurów, pasków, pasów i biżuterii.
7. Przed użyciem tych narzędzi upewnij się, że wszystkie sprzęgła i wtyki są bezpiecznie zamontowane. Węże powietrzne pod ciśnieniem powodują bicie podczas rozłączania, co może prowadzić do poważnych obrażeń!

8. Upewnij się, że stoisz na solidnym lub stabilnym miejscu i utrzymuj ciało w zrównoważonej pozycji podczas obsługi tego narzędzia.
9. Przed praktycznym użyciem narzędzia przetestuj kierunek obrotu. To zmniejszy potencjalne zagrożenie spowodowane niespodziewanym kierunkiem obrotu.
10. W przypadku awarii wkładu narzędzia, zawsze trzymaj ręce z dala od obracającego się gniazda, aby zminimalizować ryzyko zranienia, szczególnie podczas pracy w ciasnych przestrzeniach.
11. Zawsze wyłączaj dopływ powietrza i odłączaj wąż powietrzny przed zmianą gniazda lub dokonywaniem regulacji narzędzia.
12. Zwolnij spust przepustnicy, aby uniknąć niebezpieczeństwa, jeśli wystąpi awaria zasilania i podczas podłączania lub odłączania węża powietrznego.
13. Długotrwałe użytkowanie może powodować zmęczenie użytkownika. Zaleca się regularne przerwy dla bezpieczeństwa użytkownika.
14. Zaleca się zaprzestanie obsługi narzędzia, kiedykolwiek użytkownik odczuwa dyskomfort, mrowienie lub ból podczas użytkowania.
15. Uważaj, jeśli wąż do sprężonego powietrza niespodziewanie pęknie lub jest nieprawidłowo podłączony lub odłączony. Ta bicia może powodować obrażenia.
16. Zawsze zachowuj ostrożność podczas obsługi tego narzędzia, aby zapobiec urazom.
17. Unikaj przechowywania tego narzędzia w miejscach o wysokiej wilgotności

IDEALNE POŁĄCZENIE SYSTEMOWE

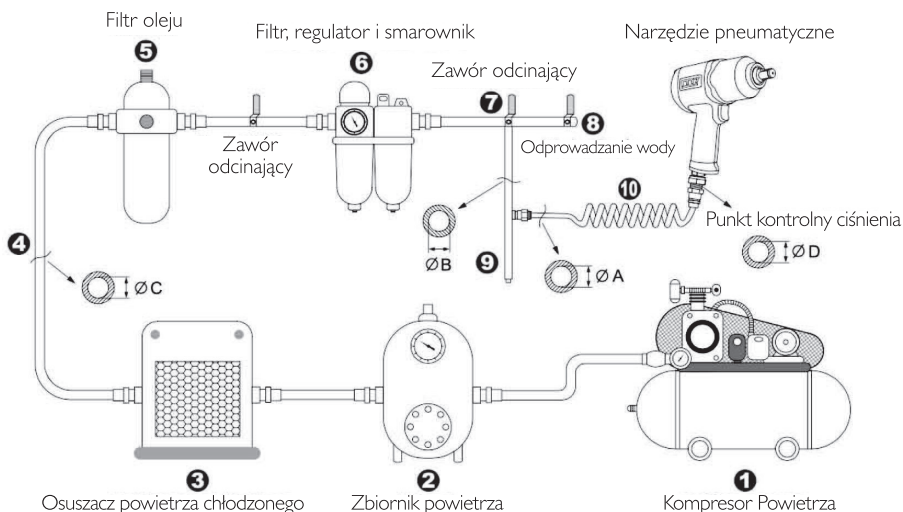

Wymagania dotyczące średnicy i długości rurociągów

Średnica ØA wymagana do rury doprowadzającej 10 jest zalecana w tabeli specyfikacji.

Średnica ØB wymagana do rury rozgałęzianej (od 7 do 9) powinna być 2 razy większa niż ØA. $\text{ØB} = 2 \times \text{ØA}$

Średnica ØC wymagana do głównego zasilania powietrzem (od 1 do 8) powinna być 3 razy większa niż ØA. $\text{ØC} = 3 \times \text{ØA}$

Długość rury doprowadzającej 10 powinna być mniejsza niż 15 stóp (4,5 m).

MAINTENANCE

1. Przed podłączeniem węża powietrza do tego narzędzia lub po jego użyciu, nałóż 4 lub 5 kropel oleju pneumatycznego do wejścia powietrza i uruchom go na kilka sekund, odnosząc tę operację do załączonego rysunku
2. Regularnie konserwuj to narzędzie, wykonując tę samą operację smarowania co 3 do 4 godziny pracy.
3. Nie smaruj narzędzi łatwopalnymi lub lotnymi płynami. Używaj tylko smaru zalecanego przez autoryzowanych dealerów. Każdy inny smar spowoduje zmniejszenie wydajności narzędzia i trwałe uszkodzenie. Jeżeli przez przypadek użyto jakiegokolwiek nieautoryzowanego smaru, natychmiast przepłucz go zalecanym olejem pneumatycznym.
4. Przestrzegaj wszystkich praw recyklingu dotyczących utylizacji odpadów, gdy to narzędzie nie będzie już używane.

SPECYFIKACJE

RP7460	
Moment roboczy	1800Nm
Całkowita długość	208mm (8.2")
Prędkość wolnobieżna	7,000rpm
Napęd kwadratowy	3/4"
Rozmiar wejścia powietrza	10mm(3/8")
Wąż Powietrza	10mm(3/8")
Ciśnienie Robocze	90PSI (6,3bara)
Zużycie Powietrza	230 l/min (9,5cfm)
Waga netto	3 kg (6,6 lbs)
2 biegi do przodu, 1 bieg do tyłu	

Wszystkie wymiary są przybliżone. Obrazy tylko do celów ilustracyjnych.

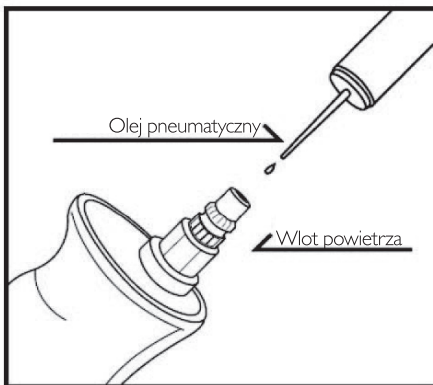

CZĘŚCI ZAKRESU UDERZENIA

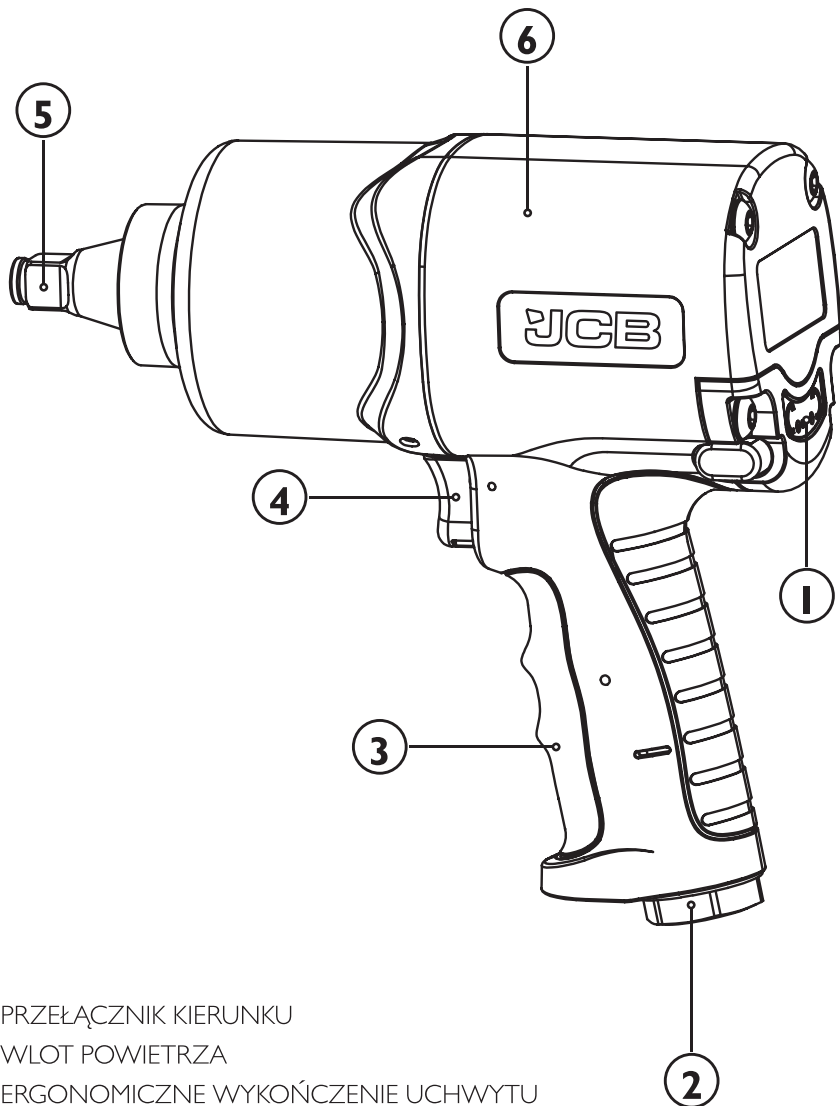

1. PRZEŁĄCZNIK KIERUNKU
2. WŁOT POWIETRZA
3. ERGONOMICZNE WYKOŃCZENIE UCHWYTU
4. SPUST
5. 3/4" KWADRATOWA GŁOWICA NAPĘDOWA
6. MECHANIZM MŁOTKA BLIŹNIAKA

OŚWIADCZENIE GWARANCYJNE

Elektronarzędzia JCB są objęte gwarancją na wady produkcyjne do 3 lat od daty zakupu

Ochrona gwarancyjna rozpoczyna się od daty zakupu na dowodzie sprzedaży detalicznej i jest ważna tylko dla produktów JCB Tools posiadających znak CE i UKCA oraz widoczny numer seryjny.

W mało prawdopodobnym przypadku, gdy w okresie gwarancyjnym w produkcie JCB Tools wystąpi wada fabryczna, firma JCB Tools może według własnego uznania dokonać bezpłatnej naprawy produktu poprzez wymianę wadliwych części. W przypadku, gdy części są niewymienialne JCB Tools może bezpłatnie wymienić Twój produkt. Oryginalny produkt pozostanie w tej sytuacji własnością JCB Tools.

Powyższa naprawa lub wymiana produktów zostanie podjęta pod warunkiem, że:

- Produkt został poddany wyłącznie uczciwemu zużyciu.
- Produkt nie był narażony na przypadkowe lub kosmetyczne uszkodzenia.
- Produkt nie był używany niezgodnie z przeznaczeniem i był używany wyłącznie zgodnie z dostarczoną instrukcją obsługi.
- Produkt nie był narażony na przeciążenie lub niewystarczające serwisowanie i konserwację.
- Produkt nie był poddawany żadnym nietypowym warunkom środowiskowym ani niewłaściwym warunkom eksploatacji.
- Naprawy nie próbowała dokonać osoba nieuprawniona i nie dokonano żadnych modyfikacji produktu.
- Naprawy nie były wykonywane przy użyciu nieoryginalnych części zamiennych.

JCB Tools używane we flotach wypożyczalni lub jako część kontraktów B2B i serwisowych nie są objęte tymi warunkami.

3-letnia gwarancja JCB Tools nie obejmuje następujących elementów (w stosownych przypadkach):

- › Elementy normalnie narażone na zużycie, takie jak szczotki węglowe.
- › Baterie, uchwyty i ładowarki.
- › Akcesoria i artykuły eksploatacyjne.
- › Skrzynie i produkty do przechowywania narzędzi.

Jeśli produkt ulegnie uszkodzeniu w ciągu 30 dni od daty zakupu, należy go zwrócić do sprzedawcy, u którego został zakupiony, wraz z dowodem zakupu. Jeżeli po upływie 30 dni w produkcie wystąpi usterka, należy zgłosić roszczenie gwarancyjne.

FIRMA JCB TOOLS NIE PONOSI ODPOWIEDZIALNOŚCI ZA JAKIEKOLWIEK URAZY LUB SZKODY WTÓRNE WYNIKAJĄCE Z UŻYTKOWANIA TEGO PRODUKTU.



DEKLARACJA ZGODNOŚCI UE				OŚWIADCZENIE O ZGODNOŚCI UK
1.	PRODUKT(Y) OBJĘTE TYM OŚWIADCZENIEM:	Produkt: Kod produktu w UK Kod produktu w UE Numer referencyjny fabryki	KLUCZ UDAROWY NA POWIETRZE 3/4" RP7460 RP7460 RP7460	Numer partii/zamówienia: RP220718-HB-2
2.	SZCZEGÓŁY IDENTYFIKACYJNE PRODUCENTA:	Nazwa: Adres: Kraj:	Yellow and Black Tools Ltd. (T/A: JCB Tools) Unit 55 Romsey Industrial Estate, Greatbridge Road Romsey, Hampshire SO51 0HR UK	
	UPOWAŻNIONY PRZEDSTAWICIEL:	Nazwa: Adres: Kraj:	Trade House Forsage Instrument Pol. Sp. z o. o. 15-561, Grodecka 1A, Biakostok, Polska. Polska	
TO OŚWIADCZENIE O ZGODNOŚCI WYSTAWIONO NA WYŁĄCZNĄ ODPOWIEDZIALNOŚĆ PRODUCENTA				
4.	PRZEDMIOT OŚWIADCZENIA:	Produkt: Funkcja:	KLUCZ UDAROWY NA POWIETRZE 3/4" Ogólne naprawy silników, projekty domowe i lekkie zastosowania przemysłowe	
5i.	PRZEDMIOT OŚWIADCZENIA OPISANY W PUNKCIE 4 JEST ZGODNY Z ODPOWIEDNIM USTAWODAWSTWEM HARMONIZACYJNYM UNII:	2006/42/EC	Dyrektywa maszynowa	
5ii.	PRZEDMIOT OŚWIADCZENIA OPISANEGO W PKT 4 JEST ZGODNY Z ODPOWIEDNIMI PRZEPISAMI PRAWA OBOWIĄZUJĄCYMI W UK:	2008 nr 1597	Przepisy dotyczące dostaw maszyn (bezpieczeństwo) z 2008 r.	
6.	ODNIESIENIA DO STOSOWANYCH ODPOWIEDNICH NORM HARMONIZOWANYCH DOTYCZĄCYCH BEZPIECZEŃSTWA LUB ODWOŁANIA DO INNYCH SPECYFIKACJI TECHNICZNYCH, W ODNOŚNIU DO KTÓRYCH ZOSTAŁA STWIERDZONA ZGODNOŚĆ:	EN ISO 11148-6-2012	Ręczne narzędzia mechaniczne nieelektryczne - Wymagania bezpieczeństwa - Część 6: Narzędzia montażowe do elementów złącznych z gwintem	
7.	INFORMACJE DODATKOWE. DOKUMENTACJA TECHNICZNA DLA MASZYNY JEST DOSTĘPNA OD:	Nazwa: Adres: Kraj:	N/D	
PODPISANE W IMIENIU I NA ZECZ: MIEJSCE WYSTAWIENIA: DATA WYSTAWIENIA: IMIĘ I NAZWISKO: FUNKCJA: PODPIS:		YELLOW AND BLACK TOOLS LTD. ROMSEY, UK. 12/06/2023 JAMES BINGHAM DYREKTOR OPERACYJNY 		



EU IMPORTER:

Trade House Forsage Instrument
Pol. Sp. z o.o. 15-561, Gródecka 1A,
Białystok, Polska.

EAC CE



DOWNLOAD YOUR INSTRUCTION MANUAL

AE

BG

DE

ES

FR

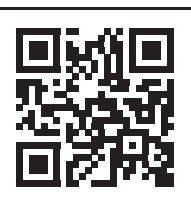

HU

PL

RU

TR

